

VIĻĀNU NOVADA PAŠVALDĪBAS

**NOLIKUMS**

**„Bērnu rotaļu laukumu ierīkošana Viļānu novadā”**

(CPV kods – 37535200-9)

Iepirkuma identifikācijas numurs

Nr.VNP-2014/25

**saskaņā ar Publisko iepirkumu likuma 8.<sup>2</sup> pantu**

## 1. Vispārīgā informācija

1.1. Iepirkuma identifikācijas numurs: Identifikācijas Nr. VNP 2014/25

1.2. Pasūtītājs: Viļānu novada pašvaldība

1.3. Pasūtītāja rekvizīti:

*Viļānu novada pašvaldība*

*Kultūras laukums 1a, Viļāni, LV-4650*

*Reģ.Nr. 90009114114*

*Banka: A/S Swedbank*

*Bankas kods: HABALV22*

*konts: LV73HABA0551026165229*

*Tālrunis Nr.: 64628033*

*Faksa Nr.: 64628035*

*e-pasta adrese: [novads@vilani.lv](mailto:novads@vilani.lv);*

*vispārējā adrese (URL) [www.vilani.lv](http://www.vilani.lv)*

1.4. Kontaktpersona tehniskajos jautājumos: Viļānu novada pašvaldības plānošanas inženieris Edgars Sermais, 64662086.

1.5. Iepirkuma procedūra: Publisko iepirkumu likuma 8.<sup>2</sup> panta kārtībā.

1.6. Iepirkumu organizē: Viļānu novada pašvaldības Iepirkumu komisija (turpmāk tekstā Komisija).

1.7. Publikācijas: Iepirkumu uzraudzības biroja mājas lapā [www.iub.gov.lv](http://www.iub.gov.lv) -Paziņojums par līgumu un paziņojums par iepirkumu procedūras rezultātiem. Viļānu novada pašvaldības mājas lapā [www.vilani.lv](http://www.vilani.lv).

1.8. Informācija par nolikumu: Viļānu novada pašvaldībā 1.6.kabinetā, Kultūras laukumā 1A, Viļānos, darba dienās no plkst.8<sup>00</sup> līdz 12<sup>00</sup> un no 13<sup>00</sup> līdz 17<sup>00</sup>, kontaktpersona Irina Klimanova, tālr. 64662424 un elektroniski Pasūtītāja mājas lapā internetā [www.vilani.lv](http://www.vilani.lv) (sadaļā „Iepirkumi”).

1.9. Iepirkuma nolikuma precizējumi, atbildes uz piegādātāju jautājumiem: tiek publicētas (publiski pieejamas elektroniski) Pasūtītāja mājas lapā internetā [www.vilani.lv](http://www.vilani.lv) (sadaļā „Iepirkumi”). Piegādātāja pienākums ir pastāvīgi sekot mājas lapā publicētajai informācijai, sakarā ar Nolikuma precizējumiem un ievērtēt to savā piedāvājumā.

## 2. Iepirkuma priekšmets

2.1. Iepirkuma priekšmets: Bērnu rotaļu laukumu ierīkošana Viļānu novadā.

2.2. Iepirkuma CPV kods: 37535200-9.

2.3. Katrs Piegādātājs var iesniegt vienu piedāvājuma variantu par visu iepirkuma priekšmetu kopā.

2.4. Pretendents ir juridiska vai fiziska persona, kas iesniegusi piedāvājumu.

## 3. Līguma izpildes vieta un laiks

3.1. Līguma izpildes vieta:

3.1.1. Augļu iela, Viļāni, Viļānu novads;

3.1.2. Jaunviļāni, Viļānu pagasts, Viļānu novads;

3.1.3. Brīvības iela, Viļāni, Viļānu novads.

3.1.4. Raiņa iela 33 B, Viļāni, Viļānu novads

3.2. Līguma izpildes termiņš: ne vēlāk kā 30.10.2014.

3.3. Plānotā līgumcena: EUR 16867,00 (bez PVN).

## 4. Piedāvājuma iesniegšanas un atvēršanas vieta, datums, laiks

4.1. Piedāvājumi iesniedzami: Kultūras laukums 1A, Viļāni, Viļānu novads, LV – 4650, Viļānu novada pašvaldības 1.9.kabinetā, tālr.64662086, fakss 64662089, darba dienās no plkst.8<sup>00</sup> līdz 12<sup>00</sup> un no 13<sup>00</sup> līdz 17<sup>00</sup> līdz 2014.gada 17.septembris 14:00 personīgi vai sūtīt pa pastu.

4.2. Piedāvājumu atvēršana: Viļānu novada pašvaldībā, Kultūras laukums 1A, Viļāni, Viļānu domes zālē (2.1. telpa) 2014.gada 17.septembris 14:00

4.3. Piedāvājuma termiņš: piedāvājums, kas iesniegts pēc minētā termiņa, tiks neatvērts atdots atpakaļ iesniedzējam.

#### 4.4. Piedāvājuma derīguma termiņš:

4.4.1. pretendenta iesniegtais piedāvājums ir derīgs, t.i., saistošs iesniedzējam, līdz iepirkuma līguma noslēgšanai, bet ne mazāk kā 90 dienas, skaitot no 4.2.punktā noteiktās iepirkuma piedāvājumu atvēršanas dienas;

4.4.2. ja objektīvu iemeslu dēļ iepirkuma līgumu nevar noslēgt 4.4.1.punktā noteiktajā termiņā, pasūtītājs var rakstiski pieprasīt piedāvājuma derīguma termiņa pagarināšanu. Savu atbildi pretendents rakstiski paziņo pasūtītājam.

4.5. Iesniegšanas termiņa beigas un grozījumi: pretendents pirms piedāvājumu iesniegšanas termiņa beigām var grozīt vai atsaukt iesniegto piedāvājumu, rakstiski par to paziņojot Pasūtītājam pirms piedāvājuma iesniegšanas beigām, saskaņā ar Nolikuma un Publisko iepirkumu likuma Prasībām.

### 5. **Piedāvājuma noformēšana**

#### 5.1. Piedāvājums iesniedzams aizlīmētā, aizzīmogatā aploksnē, uz kuras jānorāda:

---

*Piegādātāja nosaukums, adrese, reģistrācijas Nr., tālrunis, fakss, e-pasts*

VIĻĀNU NOVADA PAŠVALDĪBA  
Kultūras laukums 1A, Viļāni, LV - 4650

*Piedāvājums iepirkumam:*

„Bērnu rotaļu laukumu ierīkošana Viļānu novadā”,  
*identifikācijas Nr. VNP 2014/25*

*Neatvērt līdz 2014.gada 17.septembris 14:00*

5.2. Piedāvājums jāiesniedz: 2 eksemplāros, 1 oriģināls un 1 apstiprināta kopija.

5.3. Piedāvājuma dokumentācija sastāv no viena sējuma ar trim daļām:

5.3.1. pretendenta atlases dokumentiem;

5.3.2. tehniskā piedāvājuma;

5.3.3. finanšu piedāvājuma.

5.4. Piedāvājuma noformējums:

5.4.1. Piedāvājuma daļu dokumentiem jābūt caursūtiem vienā sējumā ar diegu vai caurauklotiem tā, lai dokumentus nebūtu iespējams atdalīt, nodalot daļas ar attiecīgu uzrakstu, „Pretendenta atlases dokumenti”, „Tehniskais piedāvājums”, „Finanšu piedāvājums”. Lapas jānumurē un tām jāatbilst pievienotajam satura rādītājam. Piedāvājumam uz pēdējās lapas aizmugures caursūšanai izmantojamā diega vai auklas gali nostiprināmi ar pārlīmētu papīru, uz kura norādāms caursūto lapu skaits, ko ar savu parakstu un pretendenta zīmogu apliecina pretendenta pilnvarotais pārstāvis. Piedāvājums ir jāievieto 5.1.punktā minētajā aploksnē;

5.4.2. Piedāvājuma dokumentus izstrādā atbilstoši 28.09.2010. Ministru kabineta noteikumu Nr.916 „Dokumentu izstrādāšanas un noformēšanas kārtība” prasībām.

5.4.3. Piedāvājumā iekļautajiem dokumentiem jābūt sagatavotiem latviešu valodā skaidri salasāmiem, bez labojumiem. Ja labojumi ir izdarīti, tiem jābūt ar pilnvarotās personas parakstu apstiprinātiem. Piedāvājums var tikt iesniegts citā valodā, ja katram dokumentam klāt ir pievienots pretendenta apliecināts tulkojums latviešu valodā.

5.5. Neviens dokuments, kas tiek iesniegts, atsaucoties uz iepirkumu, pretendents netiek atdots.

### 6. **Prasības pretendentiem un iesniedzamie dokumenti**

6.1. Piedalīšanās iepirkumā ir Piegādātāja brīvas gribas izpausme. Iesniedzot savu piedāvājumu dalībai iepirkumā, pretendents visā pilnībā pieņem un ir gatavs pildīt visas Nolikumā ietvertās prasības un noteikumus.

6.2. Piegādātājs apzinās, ka jebkurš piedāvājumā iekļautais nosacījums, kas ir pretrunā ar Nolikumu vai neatbilst tā noteikumiem, var būt par iemeslu piedāvājuma noraidīšanai.

6.3. Konstatējot Publisko iepirkumu likuma 8.<sup>2</sup> panta 5. un 7. daļā minēto apstākļu esamību,

Pasūtītājs rīkojas saskaņā ar Publisko iepirkumu likuma 8.<sup>2</sup> panta 8.daļā noteikto.

6.4. Publisko iepirkumu likuma 8.<sup>2</sup> panta piektās daļas 1. un 2. punktā minēto apstākļu esamību pasūtītājs pārbauda atbilstoši ar Publisko iepirkumu likuma 8.<sup>2</sup> panta 6. un 7. daļā noteikto.

6.5. Pretendentam jābūt reģistrētam LR komercreģistrā vai ārvalstīs attiecīgās valsts likumdošanā paredzētajā kārtībā.

6.6. Iesniedzamie dokumenti:

6.6.1. Pretendenta pieteikums dalībai iepirkumā, saskaņā ar pievienoto formu (Nolikuma pielikums Nr.1). Pieteikums jāparaksta Pretendenta pārstāvim ar pārstāvības tiesībām vai tā pilnvarotai personai (pievienojot pilnvaru);

6.6.2. Informācija par pretendentu, atbilstoši Nolikuma pielikumam Nr.3.

6.6.3. Tehniskais piedāvājums atbilstoši Nolikuma pielikumam Nr.4 (Pretendenta amatpersonas ar paraksta tiesībām vai Pretendenta pilnvarotās personas paraksts);

6.6.4. Piegādātājam piedāvājuma līgumcena jāiekļauj visas ar iepirkumu saistītās tiešās un netiešās izmaksas atbilstoši LR normatīvajos aktos noteiktajam (tai skaitā piegāde un uzstādīšana), jāapliecina, ka Pretendentam ir pietiekoši finanšu līdzekļi piedāvājuma izpildei, aizpildot Finanšu piedāvājuma formu atbilstoši Nolikuma pielikumam Nr. 6.

6.6.5. Pretendenta līdzīgo pakalpojumu saraksts, kurš aizpildīts atbilstoši Nolikuma pielikumam Nr. 2, pievienojot vismaz trīs pozitīvas atsauksmes;

6.6.6 Ražotāja atbilstības deklarāciju vai sertifikāta kopiju par ierīču atbilstību standartam EN 1176 (standarts par rotaļu ierīču aprīkojuma drošību), LVS EN ISO 9001:2009 un LVS EN ISO 14001:2005 standartiem.

## **7. Piedāvājumu vērtēšanas un piedāvājuma izvēles kritēriji**

### 7.1. Vispārīgie noteikumi

7.1.1. Piedāvājumu pārbaudīs Iepirkuma komisija, saskaņā ar iepirkuma Nolikuma, kā arī tā pielikumu nosacījumiem.

7.1.2. Komisija veic katras piedāvājuma dokumentācijas daļas vērtēšanu atsevišķi.

### 7.2. Piedāvājumu noformējuma pārbaude

7.2.1. Piedāvājumu noformējuma pārbaudes laikā komisija izvērtē, vai piedāvājums sagatavots un noformēts atbilstoši iepirkuma Nolikumā noteiktajām prasībām.

7.2.2. Ja piedāvājums nav noformēts atbilstoši iepirkuma Nolikumā noteiktajām prasībām, komisija ir tiesīga piedāvājumu noraidīt un tālāk neizvērtēt.

### 7.3. Pretendentu atlases dokumentu vērtēšana

7.3.1. Pretendentu atlases laikā komisija noskaidro pretendentu kompetenci un atbilstību paredzamā iepirkuma līguma izpildes prasībām, pēc iesniegtajiem pretendentu atlases dokumentiem pārbaudot pretendenta atbilstību katrai Nolikumā pretendentiem izvirzītajai prasībai.

7.3.2. Ja pretendents neatbilst kādai no Nolikumā izvirzītajām prasībām, komisija turpmāk tā piedāvājumu neizskata.

### 7.4. Tehnisko piedāvājumu vērtēšana

7.4.1. Iepirkumu komisija veiks Tehnisko piedāvājumu atbilstības pārbaudi, kuras laikā komisija izvērtēs Tehnisko piedāvājumu atbilstību Tehniskai specifikācijai.

7.4.2. Ja tiks konstatēts, ka pretendenta Tehniskais piedāvājums neatbilst Tehniskās specifikācijas prasībām, iepirkumu komisija tālāk šo piedāvājumu neizskatīs.

### 7.5. Finanšu piedāvājumu vērtēšana

7.5.1. Komisija vērtē un salīdzina cenas tikai to pretendentu finanšu piedāvājumiem, kuri nav noraidīti noformējuma pārbaudes, pretendentu atlases vai tehnisko piedāvājumu atbilstības pārbaudes laikā. Vērtēšanas laikā komisija pārbauda, vai finanšu piedāvājumā nav aritmētisku kļūdu.

- 7.5.2. Ja finanšu piedāvājumā konstatēta aritmētiskā kļūda cenas aprēķināšanā, iepirkumu komisija to labo un paziņo pretendētam, kura piedāvājumā labojumi izdarīti atbilstoši normatīvajos aktos noteiktajā kārtībā.
- 7.5.3. Vērtējot piedāvājumus, kuros bijušas aritmētiskās kļūdas, iepirkumu komisija ņem vērā labotās cenas.
- 7.6. Piedāvājuma izvēles kritēriji
- 7.6.1. No piedāvājumiem, kuri ir atbilstoši Nolikuma prasībām komisija izvēlēsies piedāvājumu ar viszemāko cenu.
- 7.6.2. Vērtējot piedāvājumu, komisija ņems vērā tā līgumcenu bez pievienotās vērtības nodokļa.
- 7.6.3. Komisija izvēloties vienu piedāvājumu, kuram ir viszemākā cena, pieņem lēmumu piedāvāt Pasūtītājam slēgt iepirkuma līgumu ar uzvarējušo pretendentu.

## **8. Iepirkuma komisijas tiesības un pienākumi**

- 8.1. Komisija vērtē Pretendentus un to iesniegtos piedāvājumus saskaņā ar Publisko iepirkumu likumu, iepirkuma procedūras dokumentiem un citiem normatīvajiem aktiem.
- 8.2. Pretendentu pārbaude notiek iepirkuma Nolikuma nosacījumu, tai skaitā 7.punkta noteiktajā kārtībā.
- 8.3. Vērtējot finanšu piedāvājumu, komisija ņems vērā piedāvāto līgumcenu bez pievienotās vērtības nodokļa.
- 8.4. Komisijai ir tiesības pieprasīt, lai Pretendents precizētu informāciju par savu piedāvājumu, ja tas nepieciešams piedāvājumu pretendentu atlasei, piedāvājumu atbilstības pārbaudei, kā arī piedāvājumu vērtēšanai un salīdzināšanai.
- 8.5. Komisija var pieaicināt ekspertu, ja tas nepieciešamas Pretendentu atlasē, piedāvājumu atbilstības pārbaudē un vērtēšanā.
- 8.6. Komisija līdz piedāvājumu iesniegšanas termiņa beigām var izdarīt precizējumus iepirkuma Nolikumā, tos publicējot un paziņojot iepirkuma Nolikuma 1.9.punkta noteiktajā kārtībā.
- 8.7. Komisija izvēlas piedāvājumu un nosaka uzvarētāju vai pieņem lēmumu par iepirkuma procedūras izbeigšanu, neizvēloties nevienu piedāvājumu.
- 8.8. Komisija paziņo visiem pretendentiem par iepirkuma līguma slēgšanu vai iepirkuma procedūras izbeigšanu, nosūtot šo informāciju likuma noteiktajā kārtībā.

## **9. Pretendenta tiesības un pienākumi**

- 9.1. Sagatavot piedāvājumu atbilstoši Nolikuma prasībām. Pretendents savu piedāvājumu paraksta, un iepirkumam iesniedz rakstveidā, kā arī nodrošina to, lai piedāvājumā ietvertā informācija nav pieejama līdz tā atvēršanas brīdim.
- 9.2. Sniegt patiesu informāciju.
- 9.3. Sniegt atbildes uz iepirkuma komisijas pieprasījumiem par papildu informāciju, kas nepieciešama piedāvājumu noformējuma pārbaudei, Pretendentu atlasei, piedāvājumu atbilstības pārbaudei, salīdzināšanai un vērtēšanai.
- 9.4. Pretendents ir tiesīgs pieprasīt precizētu informāciju par iepirkuma Nolikumu Publisko iepirkuma likuma noteiktajā kārtībā, saskaņā ar iepirkuma Nolikuma noteikumiem.
- 9.5. Pretendents pirms piedāvājumu iesniegšanas termiņa beigām var grozīt vai atsaukt iesniegto piedāvājumu.
- 9.6. Ja Pretendents uzskata, ka ir aizskartas tā tiesības, ir tiesīgs pieņemt lēmumu pārsūdzēt tiesā likumā noteiktajā kārtībā. Lēmuma pārsūdzēšana neaptur tā darbību.

## **10. Iepirkuma rezultātu paziņošana un iepirkuma līgums**

- 10.1. Pretendenti tiek rakstveidā informēti par Iepirkuma rezultātiem 3 (trīs) darba dienu laikā pēc galīgā lēmuma pieņemšanas.
- 10.2. Līgums tiks slēgts, ņemot vērā piedāvājumā norādītās cenas.
- 10.3. Līgums stājas spēkā, kad to parakstījušas abas līgumslēdzēju puses.
- 10.4. Iepirkuma uzvarētājam, 5 (piecu) darba dienu laikā no Pasūtītāja nosūtītā uzaicinājuma parakstīt iepirkuma līgumu nosūtīšanas dienas, jāparaksta iepirkuma līgums. Ja norādītajā

termiņā Iepirkuma uzvarētājs neierodas un neparaksta iepirkuma līgumu, tas tiek uzskatīts par atteikumu slēgt iepirkuma līgumu.

- 10.5. Ja izraudzītais Iepirkuma uzvarētājs atsakās slēgt iepirkuma līgumu ar Pasūtītāju, komisija pieņem lēmumu slēgt līgumu ar Pretendentu, kura piedāvājums ir nākamais lētākais vai pārtraukt iepirkuma procedūru neizvēloties nevienu piedāvājumu.
- 10.6. Pasūtītājs slēgs ar izraudzīto Pretendentu iepirkuma līgumu, pamatojoties uz pretendenta piedāvājumu un saskaņā ar Nolikuma noteikumiem.

## **11. Citi nosacījumi**

- 11.1. Jebkādas sūdzības un pretenzijas, kas saistītas ar iepirkuma procedūras realizēšanu, tiek izskatītas saskaņā ar Nolikumu un normatīvajiem aktiem.
- 11.2. Ne Pasūtītājs, ne Iepirkumu komisija nav atbildīgi, ja Pretendents šī Nolikumā noteiktajā kārtībā nav atzīts par iepirkuma uzvarētāju un nenes atbildību par zaudējumiem, kas Pretendentam radušies sakarā ar tā piedāvājumu noraidīšanu.
- 11.3. Ja izraudzītais pretendents atsakās slēgt iepirkuma līgumu ar pasūtītāju, Komisija izvēlas nākamo piedāvājumu ar saimnieciski visizdevīgāko cenu un piedāvā slēgt iepirkuma līgumu ar šo pretendentu.

### Pielikumā:

1. pielikums – PIETEIKUMS;
2. pielikums - PRETENDENTA LĪDZĪGO PAKALPOJUMU SARAKSTS
3. pielikums – INFORMĀCIJA PAR PRETENDENTU;
4. pielikums – TEHNISKĀ SPECIFIKĀCIJA;
5. pielikums - FINANŠU PIEDĀVĀJUMS;
6. pielikums – LĪGUMA PROJEKTS.

**PIETEIKUMS**

Viļānos

2014.gada\_\_\_\_.\_\_\_\_\_

Iepazīnušies ar iepirkuma „Bērnu rotaļu laukumu ierīkošana Viļānu novadā” Nolikuma noteikumiem, es apakšā parakstījos \_\_\_\_\_, būdams attiecīgi pilnvarots \_\_\_\_\_ vārdā, apstiprinu piedāvājumā sniegto ziņu patiesumu un piedāvāju nodrošināt iepirkuma „Bērnu rotaļu laukumu ierīkošana Viļānu novadā”, ar identifikācijas Nr. VNP 2014/25 paredzētos pakalpojumus saskaņā ar visām iepirkuma Nolikumā un tā pielikumos minētajām prasībām.

1. Ar šo apstiprinu, ka piedāvājums ir spēkā 90 (deviņdesmit) kalendārās dienas no iepirkuma Nolikumā noteiktā piedāvājumu iesniegšanas termiņa beigām, un var tikt akceptēts jebkurā laikā pirms tā spēkā esamības termiņa izbeigšanās.
2. Piedāvāju veikt iepirkumu „Bērnu rotaļu laukumu ierīkošana Viļānu novadā” par summu \_\_\_\_\_ (*summa vārdiem*) EUR bez PVN, kas ietver visas izmaksas, gan uzskaitītās, gan neuzskaitītās un ir adekvāta, lai veiktu darbus atbilstoši tehniskajām specifikācijām un Latvijas Republikā spēkā esošajiem normatīvajiem aktiem.
2. Apliecinu, ka mūsu piedāvātā līgumcena līguma izpildes laikā nemainīsies.
3. Ar šo apliecinu, kas visas mūsu sniegtās ziņas ir patiesas un ka nav tādu apstākļu, kuri liegtu piedalīties šajā iepirkumā un pildīt tā noteikumos norādītās prasības.

---

Pretendenta likumīgā pārstāvja vai pilnvarotās personas paraksts, tā atšifrējums

Z.v.

**PRETENDENTA LĪDZĪGO PAKALPOJUMU SARAKSTS****Iepirkumam „Bērnu rotaļu laukumu ierīkošana Viļānu novadā” ar identifikācijas Nr. VNP  
2014/25**

<b>Nr. p. k.</b>	<b>Pasūtījumu izpildes gads</b>	<b>Pasūtītāja nosaukums, kontaktpersona un tālrunis</b>	<b>Piegāžu apjoms (EUR)</b>

Pievienot vismaz trīs pozitīvas atsauksmes.

---

Pretendenta nosaukums. Likumīgā pārstāvja vai pilnvarotās personas amats, paraksts, tā atšifrējums

Z.v.



## INFORMĀCIJA PAR PRETENDENTU

Iepirkumam „Bērnu rotaļu laukumu ierīkošana Viļānu novadā”,  
ar identifikācijas Nr. VNP 2014/25

1.	<b>Pretendenta nosaukums:</b>	
2.	<b>Reģistrācijas numurs:</b>	
3.	<b>Juridiskā adrese:</b>	
4.	<b>Faktiskā adrese:</b>	
5.	<b>Kontaktpersona:</b>	
6.	<b>Tālruna Nr.</b>	
7.	<b>Fakss:</b>	
8.	<b>E-pasts:</b>	
9.	<b>Finanšu rekvizīti:</b> Banka: Bankas kods: Bankas konts:	
10.	<b>Pilnvarotā persona, kas būs tiesīga parakstīt līgumu</b>	

---

Pretendenta nosaukums. Likumīgā pārstāvja vai pilnvarotās personas amats, paraksts, tā atšifrējums

Z.v.

**TEHNISKĀ SPECIFIKĀCIJA****Iepirkumam „Bērnu rotaļu laukumu ierīkošana Viļānu novadā”,  
ar identifikācijas Nr. VNP 2014/25****1. Tehniskajā piedāvājumā jāiekļauj:**

1.1. apliecinājums par piedāvāto darbu garantijas termiņu, kas nedrīkst būt mazāks par 3 (trīs) gadiem;

2. Pretendentam jāiesniedz tehniskais piedāvājums, kur precīzi norādīti visi izmēri un iekārtas apraksts. Par katru no iekārtām papildus jāpievieno šādi materiāli:

2.1. Iekārtas ilustrācija, kur skaidri redzamas visas iekārtas funkcijas;

2.2. Rasējumi (augšskats un sānskats) ar precīziem iekārtas izmēriem;

2.3. Shēmu ar aprakstu par iekārtas montāžu atbilstoši EN1176 standartam.

○ Piedāvāto iekārtu izmēri drīkst atšķirties no norādītā līdz 10% apmērā katrā no dimensijām, ja netiek mazinātas iekārtu funkcionālās īpašības, vienlaikus nodrošinot to, ka elements izvietojams noteiktā laukuma teritorijā, ievērojot nepieciešamās drošības zonas.

○ Atļauts piedāvāt alternatīvus izejmateriālus, norādot informāciju par tiem un iesniedzot izvērtēšanai īpašību raksturojumu, kas tos ļauj uzskatīt par funkcionālo īpašību un izturības ziņā līdzvērtīgiem.



3. Detalizēts bērnu rotaļu laukuma vizuālā risinājuma piedāvājums iesniedzams krāsainā skicē veidā. Skicēm jāpievieno izmantojamo materiālu un krāsu apraksts.



4. Visas koka detaļas pie apstrādes ir izžāvētas līdz mēbeļu koksnes mitrumam. Finieris ir mitrumizturīgs. Koks un finieris ir krāsots ar videi draudzīgu krāsu divās kārtās. Metāla detaļas krāsotas ar ekoloģiski nekaitīgu pulvera krāsu. Iekārta atbilst ES Standartam EN 1176 „Spēļu laukumu drošība”.



5. Konstrukciju garantijas laiks: vismaz 36 (trīsdesmit seši) mēneši no nodošanas-pieņemšanas akta abpusējas parakstīšanas brīža.

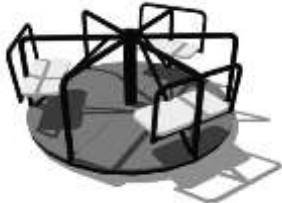

Trūkumu novēršanas termiņš: pretendenta reaģēšanas laiks 24 (divdesmit četras) stundas un defekta novēršanas laiks 3 (trīs) dienas

Precēm jāatbilst tehniskās specifikācijas prasībām.

<i>Nr.p.k.</i>	<i>Iekārta</i>	<i>Daudzums</i>	<i>Iekārtas tehniskais apraksts</i>	<i>Vizualizācija</i> <i>(Attēliem ir tikai informatīvs raksturs)</i>
1.	Bērnu pilsētiņa ar slidkalniņu	1 gab.	<p>Iekārta bērniem 6 – 12 gadu vecumā. Izmēri mm: Augstums – 3140, garums – 2855, platums – 1910 Bērnu pilsētiņa sastāv no: 1 platformas (augstums 1200 mm), 1 tornīša ar jumtu, kāpnītēm, slidkalniņa Minimālais drošības zonas izmērs: 4910 x 5855 mm Apdare: Impregnēts/eļļa/krāsa Koka stabu metāla cinkoti paliktņi betonējas 500mm dziļumā betona masā (300mm), nosedzas ar dabīgo grunti 200mm biezumā. Iekārtas kalpošanas ilgums ne mazāk kā 15 gadi pie pareizas ekspluatācijas. Iekārtas garantijas laiks 3gadi. Vai ekvivalents.</p>	
2.	Bērnu pilsētiņa ar slidkalniņu un vingrošanas kompleksu	1 gab.	<p>Iekārta bērniem 6 – 12 gadu vecumā. 1 platforma (augstums 1200 mm), slidkalniņš, kāpnītes, neliels vingrošanas komplekss (rokgājējs, tīkls, metāla trepītes) Izmēri mm: Augstums – 2000, garums – 4170, platums – 2900 Minimālais drošības zonas izmērs: 6400 x 7170 mm Apdare: Impregnēts/eļļa/krāsa Koka stabu metāla cinkoti paliktņi betonējas 500mm dziļumā betona masā (300mm), nosedzas ar dabīgo grunti 200mm biezumā. Iekārtas kalpošanas ilgums ne mazāk kā 15 gadi pie pareizas ekspluatācijas. Iekārtas garantijas laiks 3gadi. Vai ekvivalents.</p>	

3.	Bērnu pilsētiņa ar slidkalniņu un tiltiņu	1 gab.	<p>Iekārta bērniem 6 – 12 gadu vecumā. Izmēri mm: Augstums – 2500, garums – 3520, platums – 2480 Bērnu pilsētiņa sastāv no: 2 platformām, savienotām ar izliektu tiltiņu (augstums 900 mm), 1 tornīša ar jumtu, slidkalniņa, kāpnītēm. Minimālais drošības zonas izmērs: 6520 x 5480 mm Izmēri atbilstoši EN 1176-1/1177 standartiem Apdare: Impregnēts/eļļa/krāsa Koka stabu metāla cinkoti paliktņi betonējas 500mm dziļumā betona masā (300mm), nosedzas ar dabīgo grunti 200mm biezumā. Iekārtas kalpošanas ilgums ne mazāk kā 15 gadi pie pareizas ekspluatācijas. Iekārtas garantijas laiks 3gadi.Vai ekvivalents.</p>	
4.	Smilšu kaste	2 gab.	<p>Iekārta bērniem no gada vecuma. Smilšukaste sastāv no: 8 gab. sānu dēļiem, 4 gab. virsējiem dēļiem un ūdensizturīga vāka. Izmēri mm: Augstums – 340, garums – 1500, platums – 1500 Minimālie drošības zonas izmēri: 4560 x 4560 mm Apdare: Impregnēts Metāla cinkoti stūrīši betonējas 200mm dziļumā betona masā 100mm, nosedzas ar dabīgo grunti 100mm. Iekārtas garantijas laiks 3 gadi. Vai ekvivalents.</p>	
5.	Karuselis	2 gab.	<p><b>Iekārta bērniem 3 – 12 gadu vecumā. Iekārtu vienlaicīgi var izmantot 6 bērni. Izmēri mm:</b> Augstums–700, diametrs–1640 <b>Karuselis sastāv no:</b> Krāsota metāla karkasa (Vārpsta ar pēdas gultni), ūdensizturīgas finiera platformas un 6 koka sēdekļiem. <b>Apdare:</b> Krāsots Pēdas gultņa kājas betonējas 650mmdziļumā</p>	

			betona masā 450mm, nosedzas ar dabīgo grunti 200mm. Iekārtas garantijas laiks 3 gadi. Vai ekvivalents.	
6.	Šūpoles	2 gab.	Iekārta bērniem 3 – 12 gadu vecumā., vienlaicīgi var izmantot 2 bērni. Divvietīgas šūpoles, metāls, metāla elastīgā piekare (ķēde) Izmēri mm: Augstums – 2420, garums – 4870, platums – 2225 Materiāli un detaļas: divvietīgas šūpoles, koks, metāla stiprinājumi, metāla augša Minimālais drošības zonas izmērs: 7870 x 7225 mm Apdare: Impregnēts/eļļa/krāsa Metāla statņu metāla cinkoti paliktņi betonējas 500mm dziļumā betona masā (300mm), nosedzas ar dabīgo grunti 200mm biežumā. Iekārtas garantijas laiks 3gadi. Vai ekvivalents.	
7.	Šūpoles	1 gab.	Iekārta bērniem 3 – 12 gadu vecumā., vienlaicīgi var izmantot 2 bērni. Divvietīgas šūpoles, metāls, metāla elastīgā piekare (ķēde) Izmēri mm: Augstums–2200, garums–2700, platums – 1200 Minimālais drošības zonas izmērs: 5700 x 6400 mm Apdare: Impregnēts/eļļa/krāsa Metāla statņu metāla cinkoti paliktņi betonējas 500mm dziļumā betona masā (300mm), nosedzas ar dabīgo grunti 200mm biežumā. Iekārtas garantijas laiks 3gadi. Vai ekvivalents.	
8.	Sols ar atzveltni uz metāla kājām	4 gab.	Ar pulverkrāsu krāsotas metāla kājas, kas paredzētas betonēšanai zemē vai pieskrūvēti pie cietas virsmas. Metāla roku balsti. Sēdvirsmas un atzveltnes izgatavotas no sausa koka dēļiem, kas ir gruntēti un krāsoti. Garantijas laiks 3 gadi. Vai ekvivalents.	

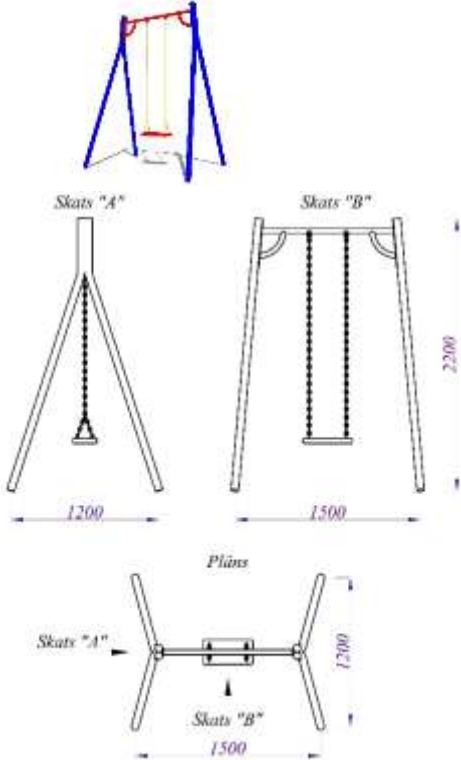
9.	Apaļa urna – koka uz dzelzsbetona pamatnes ar metāla ieliktnis	3 gab.	Betona pamatne, metāla karkass krāsots. Koka dēļi gruntēti un krāsoti. Cinkots metāla ieliktnis. Garantijas laiks 3 gadi. Vai ekvivalents	
10.	Žogs rotaļu laukuma norobežošanai	20 m	Augstums no 0,8 – 1,2 m, izgatavots no koka dēļiem, dēļi krāsoti dažādās krāsās. Nostiprināms ierokot zemē. Garantijas laiks 3 gadi. Vai ekvivalents	
11.	Šūpoles uz metāla statnēm	2 gab.	<p>Vienvietīgas šūpoles uz metāla statnēm. Iekārta sastāv no metāla statnēm 4 gb., metāla nesošais stienis 1 gb., metāla elastīgā piekare (ķēde), gumijas sēdekļi bērniem no 3 līdz 12 gadu vecumam 1 gb. Nesošā konstrukcija un citas virsmas krāsotas ar krāsu, kas ir ekoloģiski nekaitīga, izturīga pret mitrumu un UV. Visas skrūvju vietas ir segtas ar plastmasas uzlikām, lai novērstu bērnu savainošanās risku. Metāla statnes betonējas zemē, lai nodrošinātu to stabilitāti.</p> <p>Gabarīti(mm): L1500; B1200; H2200</p> <p>Iekārtu vienlaicīgi var izmantot 1 bērns. Iekārta paredzēta bērniem no 3 – 12 gadiem.</p>	

12.	Šūpoles balansieris	1 gab.	<p>Iekārtu vienlaicīgi var izmantot 2 bērni, kuri vienlaicīgi šūpojas ar skatu viens pret otru.</p> <p>Iekārta sastāv no imprignēta, sausa līmēta koka pārliktna, metāla kājas ar slēgto gultni, metāla sēdekļa konstrukcija ar rokturiem 2 gb, mitrumizturīga saplākšņa atzveltnes 2 gb, prettrieciena gumijas 2 gb. Nesošā konstrukcija un citas virsmas krāsotas ar krāsu, kas ir ekoloģiski nekaitīga, mitrum un UV izturīga. Visas skrūvju vietas ir segtas ar plastmasas uzlikām, lai novērstu bērnu savainošanās risku. Metāla kāja betonējas zemē, lai nodrošinātu iekārtas stabilitāti.</p> <p>Iekārtu vienlaicīgi var izmantot 2 bērni. Iekārta piemērota bērniem no 4 līdz 12 gadu vecumam.</p> <p>Gabarīti(mm): L3000; B375; H760</p>	
13.	Rotaļu komplekss	1	<p>Rotaļu komplekss sastāv no 2 platformām 1,2 m augstumā, kas savā starpā savienotas ar armētu polipropilēna rāpšanās sienu 2 x 2m. Kompleksā iekļauti jumtiņi platformām 2gb, nerūsējošais tērauda slidkalniņš H 1,2m 1gb, koka kāpnes ar margām 1gb, nošļūcamais stienis ar virpuli 1gb, zviedru siena 2gb, alpīnistu siena 1gb, balkons ar metāla nožogojumu 1 gb, norobežojošā borte 1gb. Rotaļu kompleksu nesošā konstrukcija izgatavota no impregnēta, sausa līmēta skuju koka (šķērsriezums 90x90mm). Norobežojošie un dekoratīvie elementi izgatavoti no ūdensizturīga saplākšņa. Slidkalniņš izgatavots no nerūsējošā tērauda loksnes veselā gabalā. Nesošā konstrukcija un citas virsmas krāsotas ar krāsu, kas ir ekoloģiski nekaitīga mitrum un UV izturīga. Palīgelementi – plastikāts. Furnitūra vizuāli nepamanāma, nodrošina mehānisko slodzi izturību. Visas skrūvju vietas ir segtas ar</p>	

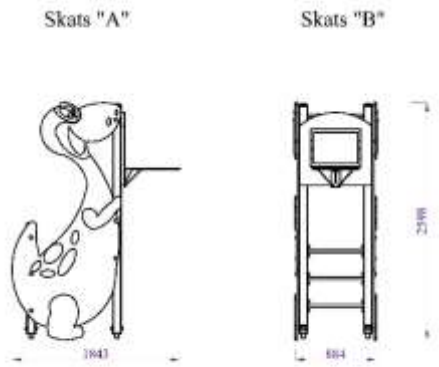
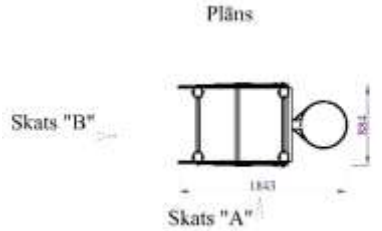
			<p>plastmasas uzlikām, lai novērstu bērnu savainošanās risku. Kāpņu pakāpieni un platformu grīda apdarinātas ar abrazīvu materiālu, kas novērš slīdēšanu slapjā laikā; izmantotā virve ir armēta. Pamatkonstrukcijai ir cauruļveida cinkoti metāla pamati, kuri tiek betonēti zemē, lai nodrošinātu tās stabilitāti.</p> <p>Gabarīti(mm): L4500 B3760 H3740</p> <p>Iekārta paredzēta bērniem no 4 līdz 12 gadu vecumam. Iekārtu vienlaicīgi var izmantot 10-12 bērni.</p>	
14.	Vingrošanas iekārta ar basketbola grozu Dino Basket	1	<p>Vingrošanas kompleksā iekļautas vingrošanas kāpnītes 2gb, basketbola vairogs ar grozu un tīklu, dekoratīvie vingrošanas elementa sāni dzīvnieka formā 2gb. Vingrošanas elementa nesošā konstrukcija izgatavota no impregnēta, sausa līmēta skuju koka (šķērsgriezums 90x90mm). Norobežojošie un dekoratīvie elementi izgatavoti no ūdensizturīga saplākšņa. Nesošā konstrukcija un citas virsmas krāsotas ar krāsu, kas ir ekoloģiski nekaitīga mitrum un UV izturīga. Palīgelementi – plastikāts. Furnitūra vizuāli nepamanāma, nodrošina mehānisko slodžu izturību. Visas skrūvju vietas ir segtas ar plastmasas uzlikām, lai novērstu bērnu savainošanās risku; izmantotā virve ir armēta. Pamatkonstrukcijai ir cauruļveida cinkoti metāla pamati, kuri tiek betonēti zemē, lai nodrošinātu iekārtas stabilitāti. Gabarīti: L1843; B884; H2598</p> <p>Iekārta paredzēta bērniem no 3 gadu vecuma.</p>	 <p>Skats "A"      Skats "B"</p>  <p>Plāns</p>  <p>Skats "B"      Skats "A"</p>



---

Pretendenta nosaukums. Likumīgā pārstāvja vai pilnvarotās personas amats, paraksts, tā atšifrējums

Z.v.

## FINANŠU PIEDĀVĀJUMS

Iepirkumam „Bērnu rotaļu laukumu ierīkošana Viļānu novadā”,  
ar identifikācijas Nr. VNP 2014/25

Nr. pēc kārtas atbilstoši tehniskajās specifikācijas Nolikuma 4.pielikumam	Skaitis	Cena EUR bez PVN	Līgumcena, EUR bez PVN
1.			
2.			
3.			
<b>PVN 21%</b>			
<b>Pavisam kopā:</b>			

\*Piedāvājuma līgumcenā iekļautas visas ar iepirkumu saistītās tiešās un netiešās izmaksas atbilstoši LR normatīvajos aktos noteiktajam (tai skaitā piegāde un uzstādīšana).

---

Pretendenta nosaukums. Likumīgā pārstāvja vai pilnvarotās personas amats, paraksts, tā atšifrējums

Z.v.

## LĪGUMA PROJEKTS

### Līgums par bērnu rotaļu laukumu ierīkošanu Viļānu novadā

Viļānos,

2014.gada \_\_\_\_\_

**Viļānu novada pašvaldība**, reģ.Nr.90009114114, juridiskā adrese Kultūras laukums 1A, Viļāni, domes priekšsēdētājas Jekaterinas Ivanovas personā, kas darbojas saskaņā ar likumu „Par pašvaldībām” un Viļānu novada pašvaldības nolikumu, turpmāk saukts – Pasūtītājs, no vienas puses,

un

\_\_\_\_\_, reg.Nr.\_\_\_\_\_, juridiskā adrese \_\_\_\_\_, \_\_\_\_\_ personā, kurš rīkojas uz \_\_\_\_\_ pamata, turpmāk tekstā Izpildītājs no otras puses, turpmāk atsevišķi un kopā Puse/s, pamatojoties uz Pasūtītāja veiktā iepirkuma „Bērnu rotaļu laukumu ierīkošana Viļānu novadā”, identifikācijas Nr. VNP 2014/, turpmāk tekstā Iepirkums, rezultātiem, kā arī Izpildītāja piedāvājumu Iepirkumam, turpmāk tekstā Piedāvājums, tehnisko specifikāciju (Līguma 1.pielikums) un finanšu piedāvājumu (Līguma 2.pielikums), noslēdza šo līgumu, turpmāk tekstā Līgums.

#### 1. Līguma priekšmets

- 1.1. Pasūtītājs uzdod, un Izpildītājs apņemas no saviem materiāliem un ar saviem darba rīkiem izgatavot, piegādāt un uzstādīt bērnu rotaļu laukumu aprīkojumu Viļānu novadā, pēc attiecīgās adreses, turpmāk tekstā Darbs, saskaņā ar Iepirkuma nolikumu, Piedāvājumu un Līguma noteikumiem.

#### 2. Līguma termiņš

- 2.1. Darba izpildes termiņš tiek noteikts 2014.gada \_\_\_\_\_, turpmāk tekstā Darba izpildes termiņš.
- 2.2. Darba izpildes termiņu Puses var grozīt ar rakstveida papildus vienošanos šādos gadījumos:
  - 2.2.1. Ja nepārvaramas varas rezultātā tiek apgrūtināta vai uz laiku ir neiespējama Darba izpilde.
  - 2.2.2. Ja kādas Puses saistību savlaicīgas neizpildes dēļ ir tikusi apgrūtināta otras Puses saistību izpilde.

#### 3. Izpildītāja pienākumi un tiesības

- 3.1. Izpildītājs apņemas veikt Darbu atbilstoši Latvijas Republikas normatīvo aktu prasībām un saskaņā ar Darba izpildes termiņu.
- 3.2. Izpildītājs uzsāk Darbu ne vēlāk kā vienas kalendārās dienas laikā pēc Līguma parakstīšanas brīža, par ko paziņo rakstiski Pasūtītājam.
- 3.3. Izpildītājs veic Darbu saviem spēkiem, atbilstoši Piedāvājumam, Izpildītājam ir aizliegts jebkādas šajā Līgumā noteiktās tiesības un saistības nodot trešajai personai bez rakstiskas Pasūtītāja piekrišanas.
- 3.4. Izpildītājs Darba veikšanai apņemas izmantot tikai Latvijas Republikā sertificētus materiālus.
- 3.5. Izpildītājam veicot, Darbu ir pienākums ievērot darba drošības, ugunsdrošības un apkārtējās vides aizsardzības pasākumus.

- 3.6. Izpildītājam ir pienākums nodrošināt kārtību un tīrību Darba veikšanas teritorijā, visā tā izpildes laikā.
- 3.7. Izpildītājs Līguma izpildes laikā ir atbildīgs par nodarītajiem zaudējumiem Pasūtītājs, kas radušies Izpildītāja darbības/bezdarbības rezultātā.
- 3.8. Izpildītājs apņemas veikt Darbus tādā veidā, lai tie netraucētu Pasūtītāja saimniecisko darbību.
- 3.9. Ja šī Līguma 9.1.punktā minētajā garantijas laikā ir radušies Darba defekti Izpildītāja vainas dēļ, Izpildītājs tos novērš Pasūtītāja norādītajā termiņā, par saviem līdzekļiem. Ja objektīvu iemeslu dēļ nav iespējama Darba defektu novēršana Pasūtītāja norādītajā termiņā, Puses vienojas par citu defektu novēršanas termiņu.
- 3.10. Izpildītājs rakstiski paziņo Pasūtītājam par objektīviem apstākļiem, kas radušies neatkarīgi no Izpildītāja un kavē Darbu pabeigšanu noteiktajā termiņā, un saskaņo ar Pasūtītāju tālāko rīcību.
- 3.11. Izpildītājam ir pienākums Darbus veikt atbilstoši Piedāvājumam. Ja tiek konstatēts, ka Izpildītājs ir patvaļīgi atkāpies no Līguma noteikumiem un Piedāvājuma, Izpildītājs par šo Darba daļu samaksu nesaņem un nepieciešamības gadījumā labojumus veic uz sava rēķina, nemainot Darbu izpildes termiņu.

#### **4. Pasūtītāja pienākumi un tiesības**

- 4.1. Pasūtītājs nodrošina Izpildītājam brīvu pieeju vietām, kur paredzēts veikt Darbu.
- 4.2. Pasūtītājs apņemas veikt Līguma summas samaksu saskaņā ar Līguma 5. daļas nosacījumiem.
- 4.3. Pasūtītājs apņemas pēc Darbu pabeigšanas pieņemt no Izpildītāja Darbu un samaksāt par izpildītajiem Darbiem šajā Līgumā noteiktajā kārtībā un apmērā.
- 4.4. Pasūtītājs neatbild par Darbu veikšanai izmantoto Izpildītāja tehniku, materiāliem u.c.
- 4.5. Pasūtītājs ir tiesīgs kontrolēt Darba izpildes gaitu. Gadījumā, ja Pasūtītājam rodas iebildumi par Darba izpildes gaitu un kvalitāti, tie tiek noformēti rakstveida aktā un iesniegti Izpildītājam vienas darba dienas laikā no konstatēšanas brīža.
- 4.6. Pasūtītājam ir tiesības vienpusēji lauzt Līgumu, ja iestājas kaut viens no zemāk minētajiem apstākļiem:
  - 4.6.1. Izpildītājs kļūst maksātnespējīgs;
  - 4.6.2. Divas reizes pēc kārtas no Izpildītāja puses netiek ievēroti Līguma nosacījumi, kuri ir nofiksēti attiecīgajos aktos.
- 4.7. Iestājoties 4.6. punktā minētajiem apstākļiem, Pasūtītājam ir tiesības saņemt no Izpildītāja Darbu tā izstrādes attiecīgajā stadijā un līdz ar to Izpildītājam ir pienākums to visu nodot, neceļot jebkāda veida pretenzijas.

#### **5. Līguma summa un tās samaksas kārtība**

- 5.1. Līguma summa Darbu veikšanai ir **EUR** \_\_\_\_\_  
 ( \_\_\_\_\_ ) **un PVN 21% EUR**  
 \_\_\_\_\_ ( \_\_\_\_\_ ). Līguma summa ietver visas iespējamās Darbu izmaksas.
- 5.2. Līguma summa nav pakļauta nekādam cenu pieaugumam, kas var būt saistīta ar samaksas par darbu, materiāliem, valūtas kursu izmaiņām, inflācijai vai kādu citu izmaksu pieaugumu, kas varētu grozīt vai izmainīt Izpildītāja izmaksas. Piedāvājumā noteiktās Darbu izmaksas paliek nemainīgas visu Līguma izpildes laiku, izņemot gadījumu, ja Līguma darbības laikā Latvijas Republikā tiks noteikti jauni nodokļi vai izmainīti esošie (izņemot uzņēmuma ienākuma nodokli), kas attiecas uz izpildāmajiem Darbiem. Jebkuras izmaiņas attiecībā uz Līguma summu ir spēkā vienīgi, Pusēm rakstiski vienojoties.

- 5.3. Līguma summas samaksa tiek veikta ar pārskaitījumu, bezskaidras naudas veidā, 20 (divdesmit) darba dienu laikā pēc Līguma 7.sadaļas prasību izpildes un rēķina saņemšanas no Izpildītāja.

## **6. Kvalitātes kontrole**

- 6.1. Pasūtītājam ir tiesības kontrolēt Darbu un rakstiski informēt Izpildītāju par jebkuru atklāto defektu.
- 6.2. Pasūtītājam ir tiesības paziņot Izpildītājam par jebkuru defektu, kas konstatēts Darbu vai Darbu garantijas perioda laikā. Defektu garantijas periods ir jāpagarina par tik ilgu laiku, kamēr defekts tiek novērsts.
- 6.3. Katrā gadījumā, kad Pasūtītājs izdara paziņojumu par defektu, Izpildītājam ir jāizlabo paziņojumā minētais defekts tādā termiņā, kāds norādīts Pasūtītāja paziņojumā. Ja pamatotu iemeslu dēļ nav iespējama paziņojumā norādītā defekta novēršana Pasūtītāja norādītajā termiņā, Puses vienojas par citu defektu novēršanas termiņu.
- 6.4. Ja Izpildītājs nav novērsis defektu tajā termiņā, kāds norādīts Pasūtītāja paziņojumā, Pasūtītājs ir tiesīgs aprēķināt attiecīgā defekta novēršanas izmaksas un Izpildītājam 10 (desmit) darba dienu laikā pēc Pasūtītāja rēķina saņemšanas ir jāsedz šīs izmaksas.

## **7. Darba pieņemšana un nodošana**

- 7.1. Pabeidzot Darbu izpildi, to nodošana notiek ar Darbu nodošanas-pieņemšanas aktu, ko paraksta abas Puses.
- 7.2. Ar defektu likvidāciju saistīto Darbu nodošana notiek, sastādot par to attiecīgu aktu, kuru paraksta abas Puses.

## **8. Pušu korespondence**

- 8.1. Pušu savstarpējā sarakste - paziņojumi, iesniegumi u.t.t., turpmāk tekstā Paziņojums, notiek sūtot Paziņojumu ierakstītā vēstulē pa pastu vai izmantojot e-pastu/ faksu. Pusei, kurai tiek nosūtīts attiecīgais Paziņojums ir pienākums vienas darba dienas laikā, izmantojot faksu/e-pastu, nosūtīt otrai PUSEI apstiprinājumu par Paziņojuma saņemšanu. Apstiprinājumu par Paziņojuma nesaņemšanas gadījumā, Paziņojums tiek uzskatīts par saņemtu. Saņemto Paziņojumu Pusei ir pienākums izskatīt un nosūtīt atbildi 3(trīs) kalendāro dienu laikā no apstiprinājuma par Paziņojuma saņemšanu nosūtīšanas brīža
- 8.2. Šī Līguma izpildes kontrolei Puses norīko savus pārstāvjus:
- 8.2.1. no Pasūtītāja puses: \_\_\_\_\_, tel. \_\_\_\_\_.
- 8.2.2. no Izpildītāja puses: \_\_\_\_\_, mob. \_\_\_\_\_.

## **9. Garantijas**

- 9.1. Izpildītājs garantē Darba kvalitāti 36 (trīsdesmit sešus) mēnešus no Darba nodošanas-pieņemšanas akta abpusējas parakstīšanas brīža, kā arī tā funkcionālo darbību, atbilstību Līgumam un Piedāvājumam, kā arī Darbā pielietoto materiālu, izstrādājumu un iekārtu kvalitāti, sertifikāciju, saskaņā ar ražotāja/piegādātāja noteikumiem atbilstoši LR standartiem un dot tai garantiju – 36 (trīsdesmit sešus) mēnešus no Darba nodošanas - pieņemšanas akta abpusējas parakstīšanas brīža, turpmāk tekstā Darbu garantijas termiņš.
- 9.2. Izpildītājs uzņemas atbildību par Darba trūkumiem un defektiem, kas atklājušies Darba garantijas termiņā un apņemas tos novērst pilnā apjomā par saviem līdzekļiem.
- 9.3. Pasūtītājs, atklājot attiecīgo Darba nepilnību un defektu, Darbu garantijas termiņā, nosūta rakstisku paziņojumu Izpildītājam. Pasūtītājs norāda vietu un laiku, kad Izpildītājam jāierodas uz Darba defektu akta sastādīšanu. Pasūtītāja noteiktais termiņš nedrīkst būt mazāks par 3 (trim) darba dienām.
- 9.4. Puses sastādot Darba defektu aktu, tajā norāda bojājumus, neatbilstības vai trūkumus

Darbā, kā arī to novēršanas termiņu. Gadījumā, ja Izpildītājs noteiktajā termiņā neierodas uz Darba defektu akta sastādīšanu, Pasūtītājs ir tiesīgs sastādīt aktu vienpusēji, un tas ir saistošs Izpildītājam. Pasūtītājs trīs darba dienu laikā nosūta sastādīto aktu Izpildītājam.

- 9.5. Katrā gadījumā, kad Pasūtītājs izdara paziņojumu par nepilnību vai atkāpi no Piedāvājuma, Izpildītājam ir jāizlabo paziņojumā minētais tādā termiņā, kāds norādīts Pasūtītāja paziņojumā. Ja pamatotu iemeslu dēļ nav iespējama paziņojumā norādītās nepilnības vai atkāpes novēršana Pasūtītāja norādītajā termiņā, Puses vienojas par citu nepilnības vai atkāpes novēršanas termiņu.
- 9.6. Ja Izpildītājs nav novērsis nepilnību vai atkāpi no Piedāvājuma tajā termiņā, kāds norādīts Pasūtītāja paziņojumā, Pasūtītājs ir tiesīgs aprēķināt attiecīgās nepilnības vai atkāpes no Piedāvājuma novēršanas izmaksas un Izpildītājam 5 (piecu) darba dienu laikā pēc Pasūtītāja rēķina saņemšanas ir jāsedz šīs izmaksas.
- 9.7. Gadījumā, ja Izpildītājs nenovērs uz garantiju attiecināmos Darba defektus noteiktajā termiņā un termiņa nokavējums sastāda vismaz 5 (piecas) dienas, Pasūtītājs ir tiesīgs veikt attiecīgo Darba defektu novēršanu saviem spēkiem vai pieaicinot trešās personas. Izpildītājs šādā gadījumā apņemas 10 (desmit) dienu laikā pēc rēķina saņemšanas no Pasūtītāja, samaksāt Pasūtītājam pilnā apmērā visas ar Darba defekta novēršanu saistītās izmaksas un papildus samaksāt līgumsodu 15 % (piecpadsmit procenti) apmērā no Darba defekta novēršanas izmaksām.

#### **10. Pušu atbildība par Līguma pārkāpumiem**

- 10.1. Ja Izpildītāja vainas dēļ, vairāk par piecām darba dienām tiek kavēts Darbu izpildes termiņš, tad Izpildītājs maksā Pasūtītājam par katru nokavēto dienu līgumsoda naudu 1% (viens procents) apmērā no šī Līguma summas, turpmāk tekstā Izpildītāja līgumsods.
- 10.2. Ja Pasūtītājs vairāk par piecām darba dienām kavē Līguma summas samaksu Līgumā norādītajos termiņos, tas apņemas maksāt Izpildītājam līgumsodu 1% (viens procents) apmērā no šī attiecīgās nesamaksātās Līguma summas daļas par katru nokavēto dienu, turpmāk tekstā Pasūtītāja līgumsoda nauda, ja Puses nevienojas savādāk.
- 10.3. Izpildītāja vai Pasūtītāja līgumsoda samaksa neatbrīvo Puses no zaudējumu segšanas pienākuma un šī Līguma noteikumu pildīšanas.

#### **11. Nepārvarama vara**

- 11.1. Puses tiek atbrīvotas no atbildības par daļēju vai pilnīgu šī Līguma neizpildi, ja šī neizpilde radusies nepārvaramas varas rezultātā. Pie nepārvaramas varas pieskaitāmi ugunsgrēki, zemestrīces, kara darbība, plūdi u.c., kuru rezultātā šī līguma izpilde nav iespējama.
- 11.2. Ja iestājas nepārvarama vara, šī Līguma saistības, tajā skaitā Darbu izpildes termiņš, tiek izmainīts par laika periodu, kurā darbojas šie apstākļi un to sekas.
- 11.3. Gadījumā, kad nepārvarama vara un to sekas turpina darboties ilgāk par 3 (trim) mēnešiem vai arī, tiem iestājoties, kļūst skaidrs, ka tie un to sekas darbosies ilgāk par 3 (trim) mēnešiem, Puses iespējami drīz sāk sarunas par šī Līguma izpildes alternatīviem variantiem, un sastāda grozījumus Līgumā vai darbu izpildes grafikā, vai arī lauž šo Līgumu.
- 11.4. Par nepārvaramas varas apstākļiem nav uzskatāma vispārēja cenu celšanās, t.sk. degvielas, elektroenerģijas, gāzes u.c. cenu paaugstināšanās, vispārēja inflācija valstī, valūtas kursu svārstības un citi biznesa riski.

## 12. Līguma laušana

- 12.1. Līgums var tikt laužts tikai šajā Līgumā minētajos gadījumos, Pusei saskaņā ar Līguma 8.1.punkta nosacījumiem rakstiski brīdinot otru Pusi:
- 12.1.1. Ja Izpildītājs kavē Darba uzsākšanas termiņu par 5 (piecām) kalendārajām dienām,
  - 12.1.2. Ja Izpildītājs kavē Darba izpildes termiņu par 15 (piecpadsmit) kalendārajām dienām,
  - 12.1.3. Ja izpildītājs neievēro Līguma noteikumus;
  - 12.1.4. Ja ir pasludināts Izpildītāja maksātnespējas process, apturēta vai pārtraukta tā saimnieciskā darbība, uzsākta tiesvedība par Izpildītāja bankrotu vai tiek konstatēts, ka līdz līguma izpildes beigu termiņam Izpildītājs būs likvidēts.
- 12.2. Līguma laušanas gadījumā Izpildītājs nekavējoties pārtrauc Darbu, sakārto Darbu veikšanas vietu atbilstoši Pasūtītāja norādījumiem. Puses paraksta Darba nodošanas – pieņemšanas aktu. Izpildītājs saņem samaksu par visu līdz Līguma laušanas brīdim kvalitatīvi paveikto Darba daļu.

## 13. Noslēguma noteikumi.

- 13.1. Visas domstarpības, kas saistītas ar šī Līguma izpildi, tiek risinātas, Pusēm savstarpēji vienojoties. Ja vienošanās nav panākta, tad strīds tiek nodots izskatīšanai tiesā normatīvajos aktos noteiktajā kārtībā.
- 13.2. Ja spēku zaudē kāds no Līguma punktiem, pārējie Līguma punkti paliek spēkā, ciktāl tos neatceļ spēku zaudējušie šī Līguma punkti.
- 13.3. Izmaiņas un papildinājumi šajā Līgumā stājas spēkā tad, ja par to ir panākta rakstiska vienošanās, kuru apstiprinājušas abas Puses.
- 13.4. Līgums ir sastādīts latviešu valodā uz 5 (piecām) lapām, divos eksemplāros, kuriem ir vienāds juridiskais spēks un tie pēc Pušu abpusējas parakstīšanas tiek nodoti pa vienam eksemplāram katrai Pusei.
- 13.5. Līgums stājas spēkā tā abpusējās parakstīšanas dienā.

## 14. Pušu rekvizīti un paraksti

### Pasūtītājs:

Viļānu novada pašvaldība,  
Reģ.Nr.90009114114,  
Adrese: Kultūras laukums 1A,  
Viļāni, LV – 4650  
Banka: AS „Swedbank”,  
Kods: HABALV22  
Konts: LV73HABA0551026165229

### Izpildītājs:

\_\_\_\_\_  
Reģ. Nr. \_\_\_\_\_  
Adrese: \_\_\_\_\_  
\_\_\_\_\_  
Banka: \_\_\_\_\_  
Kods: \_\_\_\_\_  
Konts: \_\_\_\_\_

\_\_\_\_\_  
*/J.Ivanova/*

\_\_\_\_\_  
*/\_\_\_\_\_/*